



**ZOTA**

**Насос**  
**циркуляционный**  
**EcoRING 15-1,5BL**

Паспорт и инструкция  
по эксплуатации



# СОДЕРЖАНИЕ

<b>1. Общие сведения об изделии.....</b>	<b>2</b>
1.1. Информация о документации.....	3
<b>2. Технические характеристики.....</b>	<b>4</b>
<b>3. Комплект поставки.....</b>	<b>5</b>
<b>4. Указание мер безопасности.....</b>	<b>6</b>
4.1. Общие требования.....	6
<b>5. Габаритные размеры.....</b>	<b>8</b>
<b>6. Размещение и монтаж.....</b>	<b>9</b>
6.1. Электрическое подключение.....	10
<b>7. Правила эксплуатации и обслуживания.....</b>	<b>11</b>
<b>8. Правила хранения, транспортировки и утилизации.....</b>	<b>12</b>
8.1. Хранение и транспортировка.....	12
8.2. Утилизация.....	12
<b>9. Характерные неисправности и методы их устранения.....</b>	<b>13</b>
<b>10. Гарантийные обязательства.....</b>	<b>14</b>
<b>11. Свидетельство о приемке и продаже.....</b>	<b>15</b>

## 1. Общие сведения об изделии

Уважаемый пользователь, благодарим Вас за выбор нашей продукции.

Базовые принципы производственной философии компании ZOTA строятся на работе с обратной связью от наших внимательных и ответственных покупателей. Именно благодаря советам и идеям, которые получаем от Вас, мы можем предоставлять по-настоящему качественные и эффективные изделия.

Если Вы обнаружили в данном паспорте и инструкции по эксплуатации какие-либо неточности, просим Вас сообщить о них в форме обратной связи, доступной в ссылке по QR-коду:



Обратная связь ZOTA

Циркуляционный насос для ГВС EcoRING 15-1,5BL укомплектован высокоэффективным экономичным электродвигателем с электронным управлением. Данная конструкция обеспечивает минимальное потребление электроэнергии насосом.

Конструкция насоса - без уплотнений, ротор и подшипники в процессе работы постоянно охлаждаются и смазываются перекачиваемой жидкостью. Данная особенность обеспечивает отсутствие шума во время работы (уровень шума <42 дБ).

Корпус насоса изготовлен из латуни и не подвержен коррозии. Насос не имеет интерфейса управления, возможности выбора настроек и режимов. У насоса одна постоянная скорость вращения. После подачи питания насос набирает 90 % от максимальной частоты вращения в течение 3 секунд.



В двигатель насоса встроены защитные функции: защита от повышенного/пониженного напряжения, перегрузки по току, блокировки ротора.



Направление движения жидкости в насосе указано стрелкой на корпусе. В комплектации насоса EcoRing 15-1,5BL имеется теплоизоляционный кожух.

## 1.1. Информация о документации

Убедительная просьба бережно хранить данный паспорт и инструкцию по эксплуатации, а также другую необходимую документацию, чтобы в случае необходимости можно было воспользоваться ими в любой момент. В случае переезда или продажи устройства следует передать прилагаемую документацию новому пользователю.



**Внимание!** Все части содержат важную информацию, влияющую на безопасность. Пользователь должен ознакомиться со всеми частями паспорта и инструкции по эксплуатации. За ущерб, вызванный несоблюдением паспорта и инструкцией по эксплуатации, производитель не несёт ответственности.

## 2. Технические характеристики

№	Наименование	EcoRING 15-1,5BL	
1	Артикул	ZR3631011000	
2	Номинальный расход, м <sup>3</sup> /ч	0,9	
3	Номинальный напор, м	1	
4	Максимальное давление в системе, МПа (бар)	1,0 (10)	
5	Мощность, Вт	5	
6	Температура окружающей среды, °С	От 0 до +40	
7	Относительная влажность воздуха, %	95	
8	Температура рабочей жидкости, °С	От +2 до +110	
9	Показатели кислотности, рН	От 7 до 9,5	
10	Общая жесткость перекачиваемой жидкости - не более, мг-экв/л	3,0	
11	Напряжение, В	220 ± 10 %	
12	Частота, Гц	50	
13	Класс нагревостойкости изоляции	H	
14	Номинальный ток, А	0,08	
15	Степень защиты	IP44	
16	Давление во всасывающем отверстии	Температура жидкости	Минимальное входное давление
		≤+75 °С	0,005 МПа
		≤+90 °С	0,05 МПа
		≤+110 °С	0,108 МПа
17	Присоединительная резьба	G 1/2"	
18	Вес брутто, кг	1,1	

Табл. 1 Технические характеристики

### 3. Комплект поставки

№	Наименование	Количество, шт
1	Насос с электрокабелем (1,5 м)	1
2	Теплоизоляционный кожух	1
3	Паспорт и инструкция по эксплуатации	1
4	Упаковка	1

**Табл. 2 Базовая комплектация**

## 4. Указание мер безопасности

### 4.1. Общие требования



**Внимание!** Установка котла в отопительную систему и подключение к электросети должны выполняться специализированной организацией.

#### Общие указания по технике безопасности

- Во время установки и обслуживания насоса необходимо отключить электропитание;
- Перед заменой или обслуживанием насоса необходимо слить жидкость из системы и перекрыть запорные краны, чтобы избежать ожогов;
- Эксплуатация насоса должна осуществляться в пределах его рабочего диапазона, в соответствии с расходно-напорной характеристикой (см. **Рис.1**);



**Внимание!** Использование насоса вне рабочего диапазона может привести к перегреву двигателя и выходу его из строя.

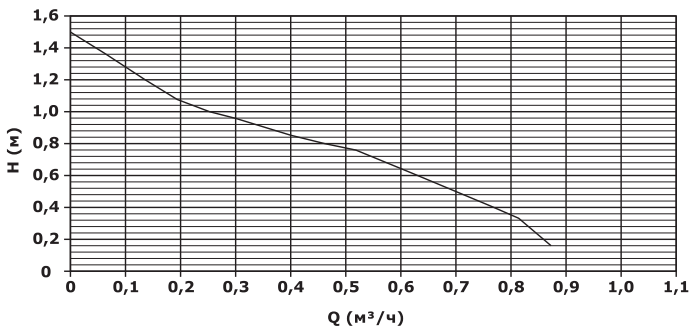

**Рис.1** Расходно-напорная характеристика насоса



- Не допускается включать насос без воды более чем на 10 секунд;
- Не допускайте превышения давления в циркуляционном насосе выше значения, указанного в технической документации;
- Не запускайте циркуляционный насос при отсутствии в нем жидкости и в случае замерзания жидкости;
- Если система не используется и температура окружающей среды ниже 0 °С, необходимо слить воду, чтобы предотвратить образование трещин в корпусе насоса;
- Если температура окружающей среды слишком высокая, необходимо обеспечить вентиляцию, чтобы предотвратить образование конденсата и повреждение двигателя насоса;
- Насос не должен устанавливаться во влажных местах;
- Не допускается попадание жидкости на корпус насоса, клеммную коробку и питающий кабель;
- Если насос длительное время не используется, необходимо перекрыть запорную арматуру и отключить электропитание;
- Не допускайте к работе с насосом детей, лиц с ограниченными физическими возможностями, а также людей с недостаточным опытом и знаниями;
- Насос должен быть установлен в недоступном для детей месте и должны быть приняты меры изоляции, чтобы уберечь детей от прикосновения.



**Внимание!** Циркуляционные насосы не предназначены для перекачивания химически агрессивных, взрывоопасных и горючих жидкостей.

### **Запрещается**

- Работа насоса при нулевом расходе жидкости;
- Оставлять циркуляционный насос с жидкостью при температуре окружающего воздуха ниже 0 °С.



**Внимание!** При использовании циркуляционного насоса, с нарушением требований настоящего паспорта и инструкции по эксплуатации и не в соответствии с областью применения, все претензии по возмещению ущерба, возникшего в результате такого использования, отклоняются.

## 5. Габаритные размеры



Рис.2 Монтажные размеры насоса

## 6. Размещение и монтаж

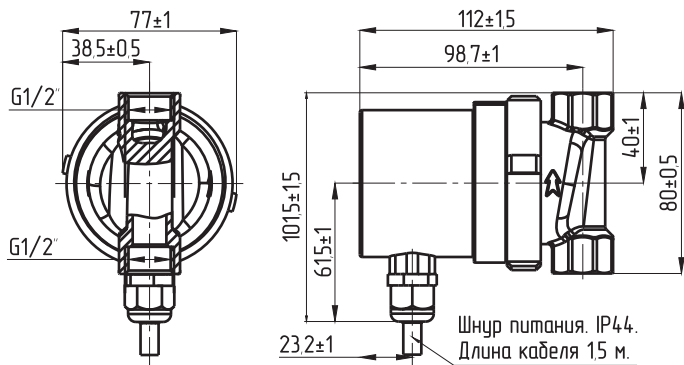

**Внимание!** Все работы с насосом выполняются только в выключенном состоянии. Только квалифицированные специалисты могут монтировать данное оборудование.

Насос предназначен для установки и эксплуатации в помещении и встраивается непосредственно в трубопровод.

### **В качестве рабочей жидкости могут использоваться:**

- Вода малой жесткости;
- Маловязкие, неагрессивные и невзрывоопасные жидкости без твердых и волокнистых включений, а также примесей, содержащих минеральные масла.

### **При установке циркуляционного насоса в систему необходимо соблюдать следующие требования:**

- Установка циркуляционного насоса производится только после всех монтажных и сварочных работ, тщательной промывки трубопровода и всех элементов системы;
- Насос рекомендуется монтировать в хорошо доступном месте, чтобы можно было легко провести его проверку или замену. При использовании насоса в помещении нужно обеспечить гидроизоляцию;
- Рекомендуется установить запорные краны до и после циркуляционного насоса для удобства демонтажа при необходимости его замены, ремонта или технического обслуживания.
- Запорные краны должны быть смонтированы так, чтобы в случае протечки, вода не попадала на электродвигатель и клеммную коробку насоса;
- При монтаже насоса необходимо установить обратный клапан за насосом. Стрелка на корпусе насоса указывает направление протекания рабочей жидкости (см. **Рис.2**);
- Не допускается возникновение перекосов и механических напряжений трубопровода при установке циркуляционного насоса. Подобные напряжения могут повредить и даже разрушить основание циркуляционного насоса;
- Вал двигателя циркуляционного насоса должен располагаться строго в горизонтальном положении (см. **Рис.3**).

- Соединение трубопровода с циркуляционным насосом должно быть герметичным.
- При необходимости теплоизоляции трубопроводов изолировать можно только корпус насоса. Двигатель, клеммная коробка и отверстия для удаления конденсата должны оставаться открытыми.

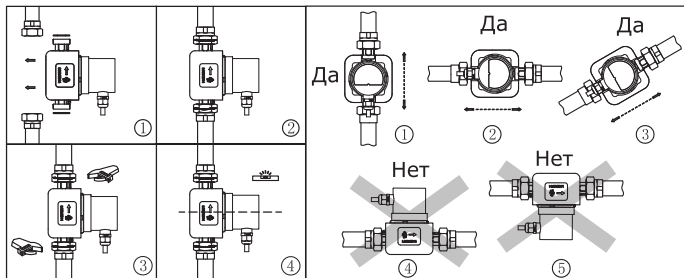

**Рис.3 Установка циркуляционного насоса**

## 6.1. Электрическое подключение



**Внимание!** Электрическое подключение циркуляционного насоса должно производиться только квалифицированным специалистом в соответствии с правилами устройства электроустановок и техники безопасности.

**При установке циркуляционного насоса в систему необходимо соблюдать следующие требования:**

- Перед подключением сравните параметры электросети с данными, указанными на табличке циркуляционного насоса;
- Циркуляционный насос должен быть заземлен в соответствии с местными правилами;
- Электрическое подключение должно быть выполнено через штепсельное соединение или многополюсной выключатель. Насосы не нуждаются во внешней защите электродвигателя;
- Электрический кабель должен быть проложен таким образом, чтобы он не соприкасался с трубопроводом, корпусом циркуляционного насоса и электродвигателем.



**Внимание!** Параметры электрической сети - 220 В ± 10 %, 50 Гц. При более сильных колебаниях напряжения в сети, циркуляционный насос подключать к сети только через стабилизатор напряжения.

## 7. Правила эксплуатации и обслуживания



**Внимание!** Во время работы циркуляционного насоса его детали могут нагреваться до высоких температур. Будьте осторожны находясь рядом с работающим циркуляционным насосом и проводя его обслуживание.

- Во время эксплуатации циркуляционного насоса необходимо контролировать давление в системе;
- При эксплуатации циркуляционного насоса всегда необходимо обращать внимание на появление повышенной вибрации, шума и посторонних звуков при его работе. Причиной появления посторонних шумов и вибраций могут послужить скопившаяся грязь, воздух, износ подшипников;
- Работы, связанные с разборкой и чисткой насоса в гарантийный период должны производиться в авторизованном сервисе. В противном случае насос лишается гарантии;
- Для предотвращения образования конденсата температура рабочей жидкости всегда должна быть выше температуры окружающей среды.



**Внимание!** После подключения и заполнения системы водой, в насосе может остаться воздух. Удаление воздуха из насоса происходит автоматически после его включения. Для ускорения удаления воздуха можно несколько раз включить и выключить насос.

## 8. Правила хранения, транспортировки и утилизации

### 8.1. Хранение и транспортировка

- Транспортировка должна осуществляться в индивидуальной заводской упаковке;
- Необходимо принять меры, исключающие беспорядочное неконтролируемое перемещение, падение и другие физические воздействия на циркуляционные насосы при транспортировке;
- Циркуляционные насосы должны храниться в сухом помещении, при температуре от 0 °C до +40 °C;
- При попадании циркуляционного насоса из минусовой температуры в плюсовую, циркуляционный насос необходимо выдержать не менее чем 5 часов до его запуска.

### 8.2. Утилизация

- Изделие не должно быть утилизировано вместе с бытовыми отходами;
- Возможные способы утилизации данного оборудования необходимо узнать у местных коммунальных служб;
- Упаковка изделия выполнена из картона и может быть повторно переработана.

## 9. Характерные неисправности и методы их устранения

№	Неисправность	Возможные причины	Способы устранения
1	Насос не работает	Отсутствует питающее напряжение	Проверить правильность и надежность электроподключения
		Неисправен конденсатор	Заменить конденсатор
2	Шум при работе насоса	Недостаточное давление на входе насоса	Повысить давление в системе в пределах допустимого
		Присутствие воздуха в системе	Удалить воздух из и системы

**Табл. 3 Характерные неисправности и методы их устранения**

## 10. Гарантийные обязательства

### В период гарантийного срока эксплуатации гарантируется:

- Соответствие характеристик изделия паспортным данным;
- Нормальная работа изделия при соблюдении всех требований паспорта и инструкции по эксплуатации;
- Безвозмездный ремонт либо замена вышедшего из строя изделия в течение гарантийного срока при соблюдении условий, указанных в настоящем паспорте и инструкции по эксплуатации.



Гарантийный срок на изделие составляет **12 месяцев** со дня продажи торговой организацией. Если дату продажи установить невозможно, то срок исчисляется со дня изготовления.



Срок службы изделия составляет **5 лет** с момента начала эксплуатации.

### Рекламации на работу изделия не принимаются, бесплатный ремонт, и замена не производятся в случаях:

- Несоблюдения потребителем требований, указанных в паспорте и инструкции по установке и эксплуатации;
- Повреждений, вызванных воздействием отрицательных температур окружающей среды;
- Повреждений, вызванных внешним ударным воздействием;
- Самовольной разборки, ремонта или модификации изделия потребителем;
- Неисправностей, возникших в результате перегрузки насоса. Признаками перегрузки насоса являются:
  - Деформация или следы оплавления деталей и узлов изделия;
  - Потемнение и обугливание обмотки статора электродвигателя;
  - Появление цветов побежалости на деталях и узлах насоса;
  - Сильное внешнее и внутреннее загрязнение;
- Нормального, естественного износа, сокращающего срок службы частей и оборудования, и в случаях полной выработки ресурса насосом;
- Эксплуатации при повреждениях в электрической сети.



Изделие, утратившее товарный вид по вине потребителя, обмен и возврат по гарантийным обязательствам не подлежит.

По вопросам качества продукции обращаться по адресу:

660061, г. Красноярск, ул. Калинина, 53А, ООО «ЗОТА»

Контактный центр: 8 (800) 444-8000

e-mail: [service@zota.ru](mailto:service@zota.ru)

[www.zota.ru](http://www.zota.ru)

Сервисный чат-бот Telegram





## 11. Свидетельство о приемке и продаже

Уважаемый покупатель! Убедительно просим Вас во избежание недоразумений внимательно изучить паспорт и инструкцию по эксплуатации и условия гарантийного обслуживания.

Насос циркуляционный EcoRING 15-1,5BL.

Дата продажи « \_\_\_\_ » \_\_\_\_\_ 20\_\_ г.

Штамп организации-продавца

Наименование торговой организации

---





